

Klassischer Rollladen Montfix mit CLASSIC 30



Die klassische Kastenlösung

MONTFIX ist die Rollladen-Komplettlösung für alle Vorbauvarianten ohne Nische. Der Rollladen CLASSIC 30® besticht durch seine charakteristische gerade Fläche und kann gegen Hochschieben gesichert werden. Für Fenstergrößen kann das System mit einem integrierten Insektenschutzrollo ausgestattet werden. Hand- sowie vollautomatische Bedienung sind möglich. Bei motorisierten Antriebsvarianten ist zudem ein autonomer Betrieb mit Solarpanel verfügbar.

Montfix mit CLASSIC 30



- 1 Kasten
- 2 Antrieb
- 3 Sicherheitspaket oben / unten
- 4 verlängerte Einlaufzunge
- 5 Rollladenbehang
- 6 Führungsschienen
- 7 Endschiene mit diversen Verschlussystemen (siehe Produktblatt «Endschienen und Verschlussysteme»)

Montfix mit CLASSIC 30

Eigenschaften

- Breite System mind. 350 mm
- Breite System (Windwiderstandsausführung)
 - Standardmontage: max. 3'500 mm
 - hängend montiert: max. 4'000 mm
- Höhe System max. 3'000 mm
- Rollladengewicht max. 36 kg
- Rollladenfläche
 - Standardmontage: max. 6 m²
 - hängend montiert: max. 9 m²
- Antriebsvarianten – Breite System
 - Kurbel: mind. 350 mm (max. 2,5 m²)
 - Motor mit 40er-Welle: mind. 580 mm
 - Motor mit 60er-Welle: mind. 780 mm
 - Federzug: mind. 780 mm
 - angekuppelt: mind. 350 mm
- Zertifikate
 - Windwiderstandsausführung

Führungsschienen

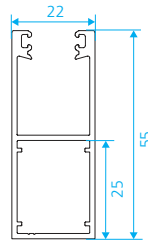

Kasten 45°

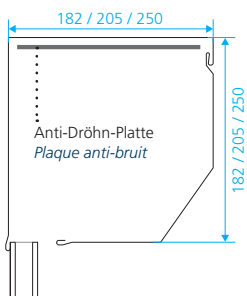

Minimale Platzverhältnisse

Kastengröße	max. Höhe System inkl. Kasten	
	40er-Welle	60er-Welle
182	1'500	1'500
205	2'100	2'100
250	3'000	3'000

Nothandkurbelaustritte

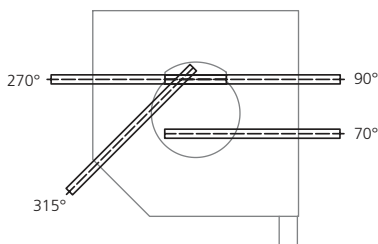

Kabelaustritte

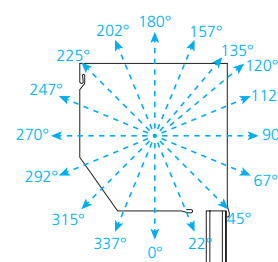

Querschnitt Antrieb mit Motor

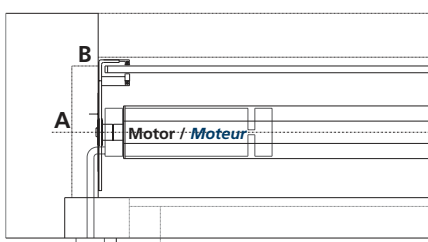

Querschnitt Antrieb mit Getriebe

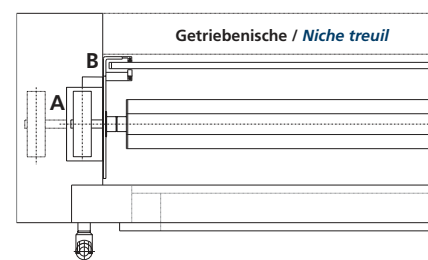

A = 150 / B = 30 mm
Nische für Steckerverbindung Hirschmann

A = Ø Getriebe
– Standard 6:1 = mind. 120 mm
Maximalgewicht 15 kg
– SIMU = mind. 140 mm
Maximalgewicht 22 kg

B = Nischentiefe für Getriebe
– Standard 6:1 = 30–125 mm
– SIMU = 40–125 mm
Getriebe max. ausziehbar auf 100 mm

Montfix mit CLASSIC 30

Einbausituationen

Typ A

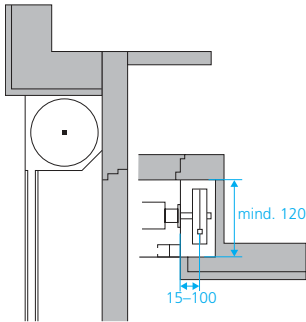

Typ B

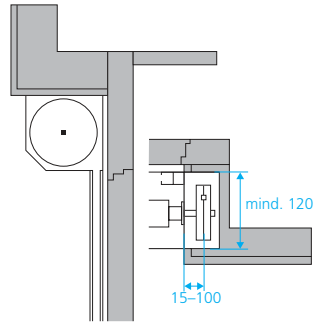

Typ C

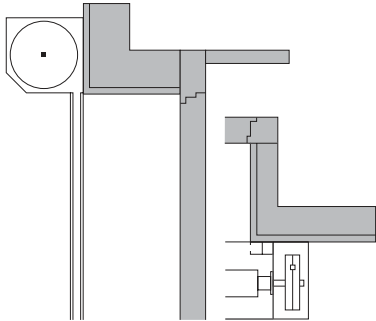

Typ D

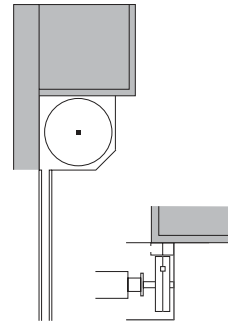

Windwiderstandswerte gemäss Norm EN 13659

Windwiderstandsklasse	Ausführung und Führungsschienentyp	max. Breite bei Rollladenhöhe 3'000 mm	
1			
2			
3			
4	Windwiderstandsausführung	22 x 55	5'000
5	Windwiderstandsausführung	22 x 55	4'500
6	Windwiderstandsausführung	22 x 55	3'500

Maximale Rollladenbreite in Abhängigkeit des Führungsschienentyps, keine Windwiderstandsklasse bei Verwendung von Ausstellern geprüft.

Massdetails

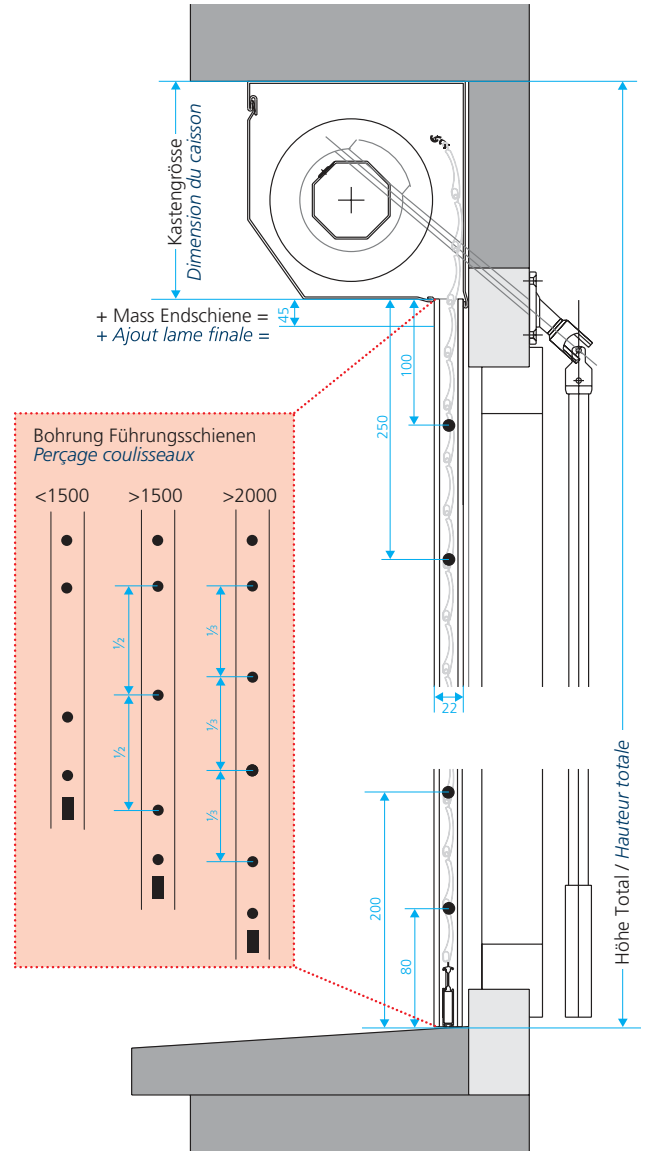

Montfix mit CLASSIC 30

Standardausführung

Rollladenbehang

- CLASSIC 30® gemäss RUFALOX Farbkollektion inkl. Aufhängung, mit Windwiderstandstechnologie, oberste 12 Stäbe ungeschlitzt, restlicher Behang mit 33 x 3 mm Lichtschlitze oder ganz ungeschlitzt

Endschiene

- 8 x 53 mm eloxiert, bis 1'500 mm Breite inklusive Beschwerung, mit Gummiprofil unten

Anschlagwinkel

- mit Anschlagwinkelkappe alu/grau

Kasten

- rollgeformer Alu-Kasten 45° gemäss RUFALOX Farbkollektion

Führungsschienen

- 22 x 55 mm mit Windwiderstandstechnologie, eloxiert oder gemäss RUFALOX Farbkollektion, mit Bohrungslocher, mit Gummiprofil und Bürsteneinlage

Antrieb

- Motor: SIMU T5 E in 60er-Welle

Optionen

Optionen Rollladenbehang

- Profil mit Design-Lichtschlitze 100 x 3 mm

Optionen Antrieb

- Kurbel mit Getriebe ECOFORCE III
- Kurbel mit Getriebe SIMU
- Federzug
- angekuppelt
- Motor elektronisch in 60er-Welle
- Motor mechanisch in 60er-Welle
- Funkmotor elektronisch Auto Hz/RTS in 60er-Welle
- Funkmotor elektronisch EHz / EBHz / iO in 60er-Welle
- Funkmotor elektronisch Elero 868 in 60er-Welle
- Solarsystem AUTOSUN in 40er-Welle
- Motor mechanisch mit Nothandkurbel in 60er-Welle

Optionen Steuerung

- Totmannbetrieb mit Drehtaster
- Funkkeycode SIMU Hz
- Feller Drehtaster AP «nass»

Optionen Führungsschienen

- Normal-Aussteller bis 2'500 mm
- Hebel-Aussteller bis 3'000 mm

Optionen Endschiene

- Durchgehendes Anschlagwinkelprofil eloxiert 40 x 35 mm
- Anschlagwinkel 40 x 35 mm geschraubt
- Handriegel links oder rechts mit Feststellschraube eloxiert
- Hebelverschluss in Endschiene 8 x 53 mm und 8 x 77 mm
- Standardschloss in Endschiene 8 x 77 mm
- KABA-Schloss-Vorbereitung in Endschiene 8 x 77 mm
- Handgriff bei Federzug

Optionen Insektenschutz

- Sicherheitspaket oben

Optionen Lackierung

- Behang, Endschiene und Führungsschienen gemäss RUFALOX Farbkollektion
- Endschiene und Führungsschienen gemäss RUFALOX Farbkollektion
- Behang in Bandlackierung nach NCS und RAL
- Behang überlackiert nach NCS und RAL